



SPIERINGS
MOBILE CRANES

Merk: **SPIERINGS**

Type: **SK2400-AT7-50m**

LM1

Kraankenmerk (Kraan 50 m vlucht)

Serienummer

Sterkte / stabiliteit : vlg. EN 13001A

KraankengetalA

Max. last

Max. vlucht bij max. lastA

Max. ton-Å meter cap.Å

Max. gieklengeÅ

Bouwjaar

Kraangroep : vlg. ISO 4301-2.A4A

138 tm

9,0 ton

16,5 m

149 tm

50 m

Max snelheden Giek horizontaal / 30° getopt

Alle bewegingen van de kraan zijn hydraulisch traploos regelbaar.
30° Toppen mogelijk vanuit kraankabine of met de afstandsbediening.

Zwenkbereik van de kraan onbeperkt (360°) in afgestempelde stand.
Opgesteld verrijden alleen mogelijk onder speciale voorwaarden (zie handleiding).
De kraan geheel strijken bij windkracht 10 (24 m/sec) en wanneer de kraan voor een langere periode onbeheerd wordt achtergelaten.

Ballastgewicht kraan : 23000 kg.
Aangegeven last is bedrijfslast.
Max. reeptrek : 4500 kg.
2 hijsparten : 9000 kg.
Windoppervlak last max. 1,0 m²/ton.
Bedrijfstemperatuur : -15°C tot +40°C.

Kraan afstempelen vlg. voorschrift.
Stempelvierhoek : 7,95 x 7,63 m.
Werken toegestaan t/m windkracht 7 (17 m/s).
Stempelvierhoek : 7,95 x 5,72 m.
Werken toegestaan t/m windkracht 7 (17 m/s).
Maximale afstempelkracht: 520 kN.

	m/min	kg		
				0 - 70 m/min
	20	9000		
	30	4500		
	50	2250		
	75	0		0-0,9 omw/min

100% HIJSTABEL

Afstempeling 7,95 m x 7,63 m

(t/m windkracht 7 (Bf))

Giek horizontaal

HAAKHOOGTE 25,7 / 35,5 m (HOOGTE ONDER DE GIEK 27,9 / 37,7 m)

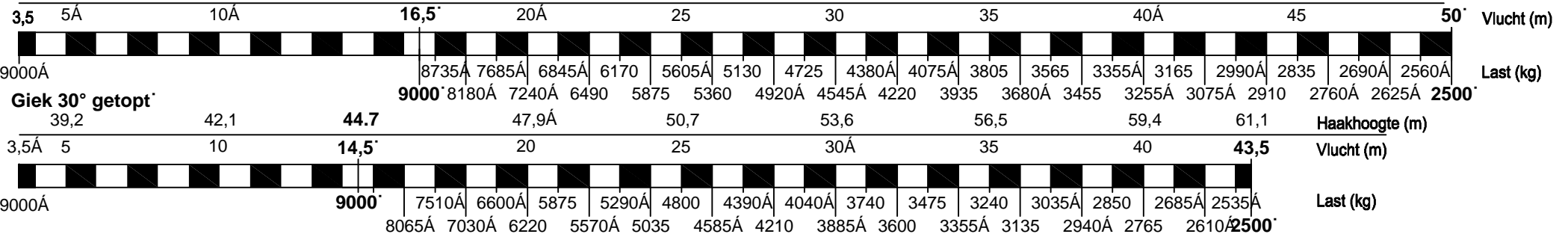

100% HIJSTABEL

Afstempeling 7,95 m x 5,72 m

(t/m windkracht 7 (Bf))

Giek horizontaal

HAAKHOOGTE 25,7 / 35,5 m (HOOGTE ONDER DE GIEK 27,9 / 37,7 m)

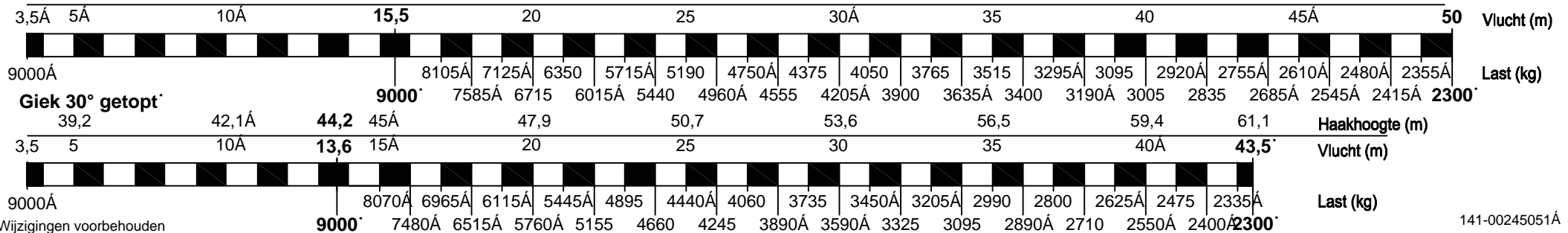

Wijzigingen voorbehouden

141-00245051Å

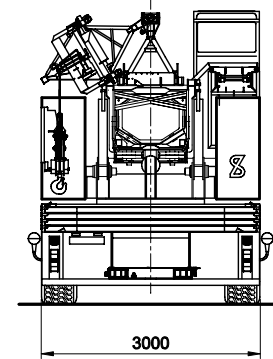
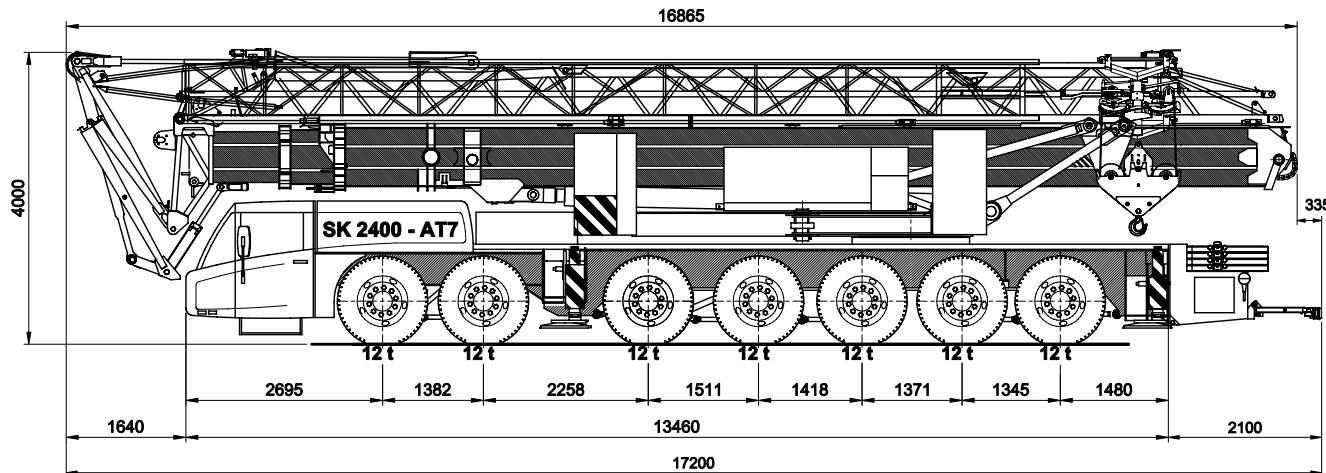
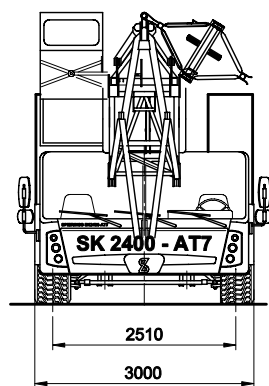
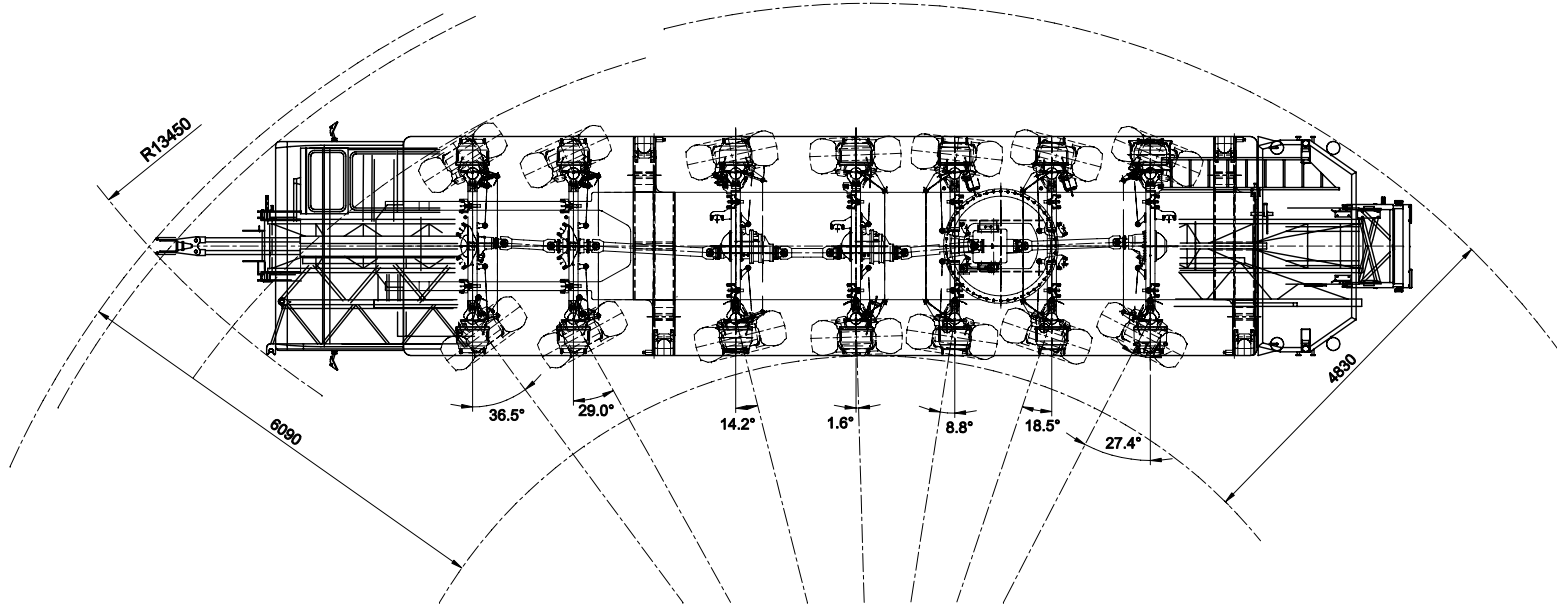

SPIERINGS HYDRAULISCHE VOUWKRAAN
SK2400 - AT7



Merwedestraat 15
 5347 KZ Oss NL
 Tel. +31 (0)412-626964
 Fax +31 (0)412-645299
 www.spieringscranes.com

Totaal gewicht: 84000 kg

Wijzigingen voorbehouden

141-00240002

SPIERINGS

HYDRAULISCHE VOUWKRAAN

SK2400-AT7

Opbouwschema van de kraan

Max. stempeldruk :	520 kN
Afm. voetplaat :	750x600 mm
Bodemdruk :	1,16 N/mm ²
Giek uitvouwbaar in elke richting (360°)	
30° Toppen mogelijk vanuit kraankabine	
of via de afstandsbediening	
Afm. onderlegplaat :	3000x1340 mm
Bodemoppervlak :	3,585 m ²
Bodemdruk :	0,15 N/mm ²

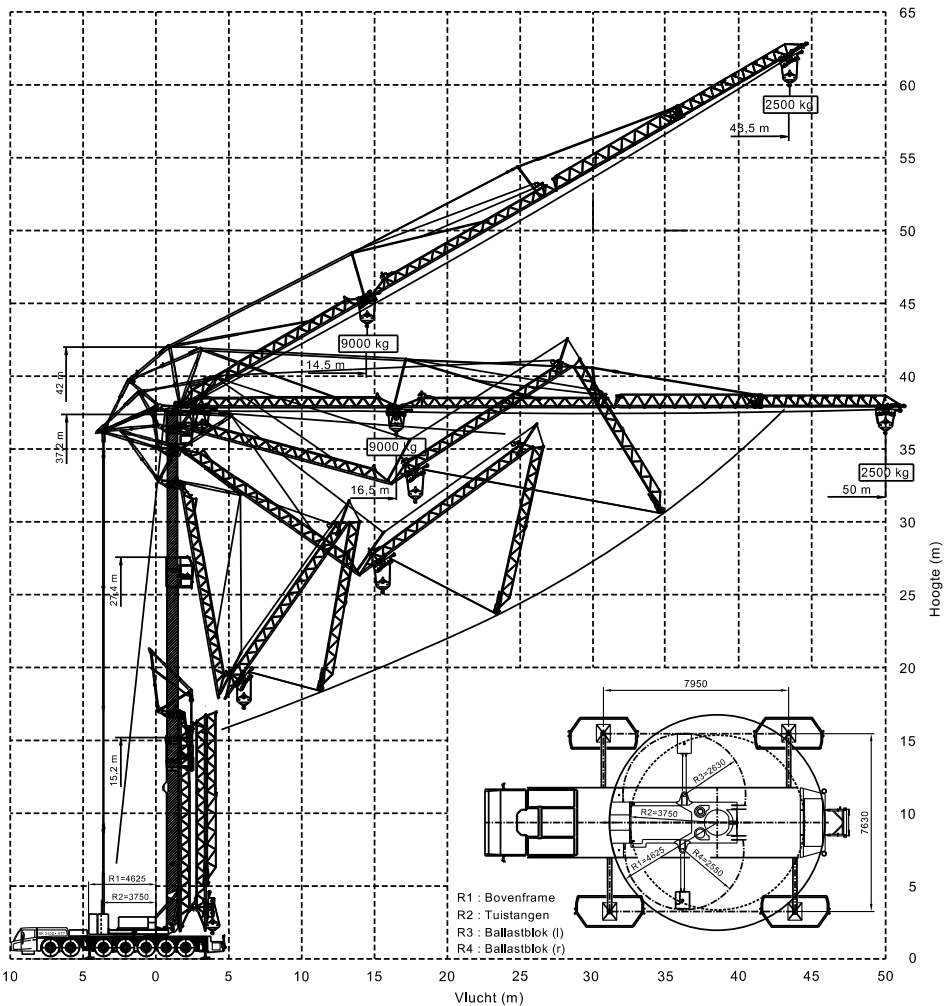

SPIERINGS
MOBILE CRANES

Merwedestraat 15
5347 KZ Oss NL
Tel. +31 (0)412-628964
Fax +31 (0)412-645299
www.spieringscranes.com

SPIERINGS HYDRAULISCHE VOUWKRAAN SK2400-AT7

Hijsspecificaties
Afstempeling: 7,95 m x 7,63 m

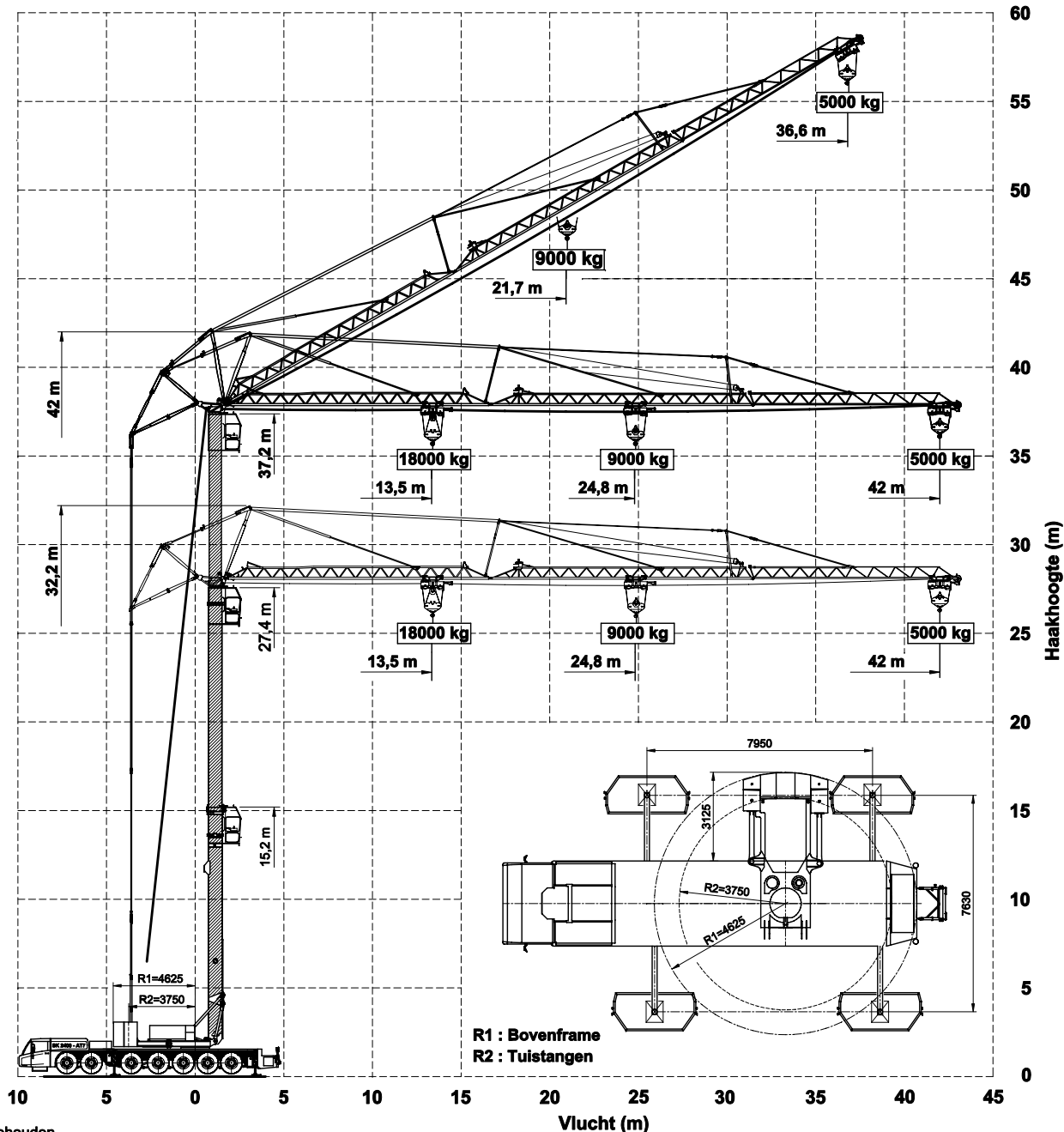

SPIERINGS
MOBILE CRANES

Merwedestraat 15
5347 KZ Oss NL
Tel. +31 (0)412-626964
Fax +31 (0)412-645299
www.spieringscranes.com

141-00240004A

SPIERINGS HYDRAULISCHE VOUWKRAAN SK2400-AT7

Hijsspecificaties
Afstempeling: 7,95 m x 5,72 m

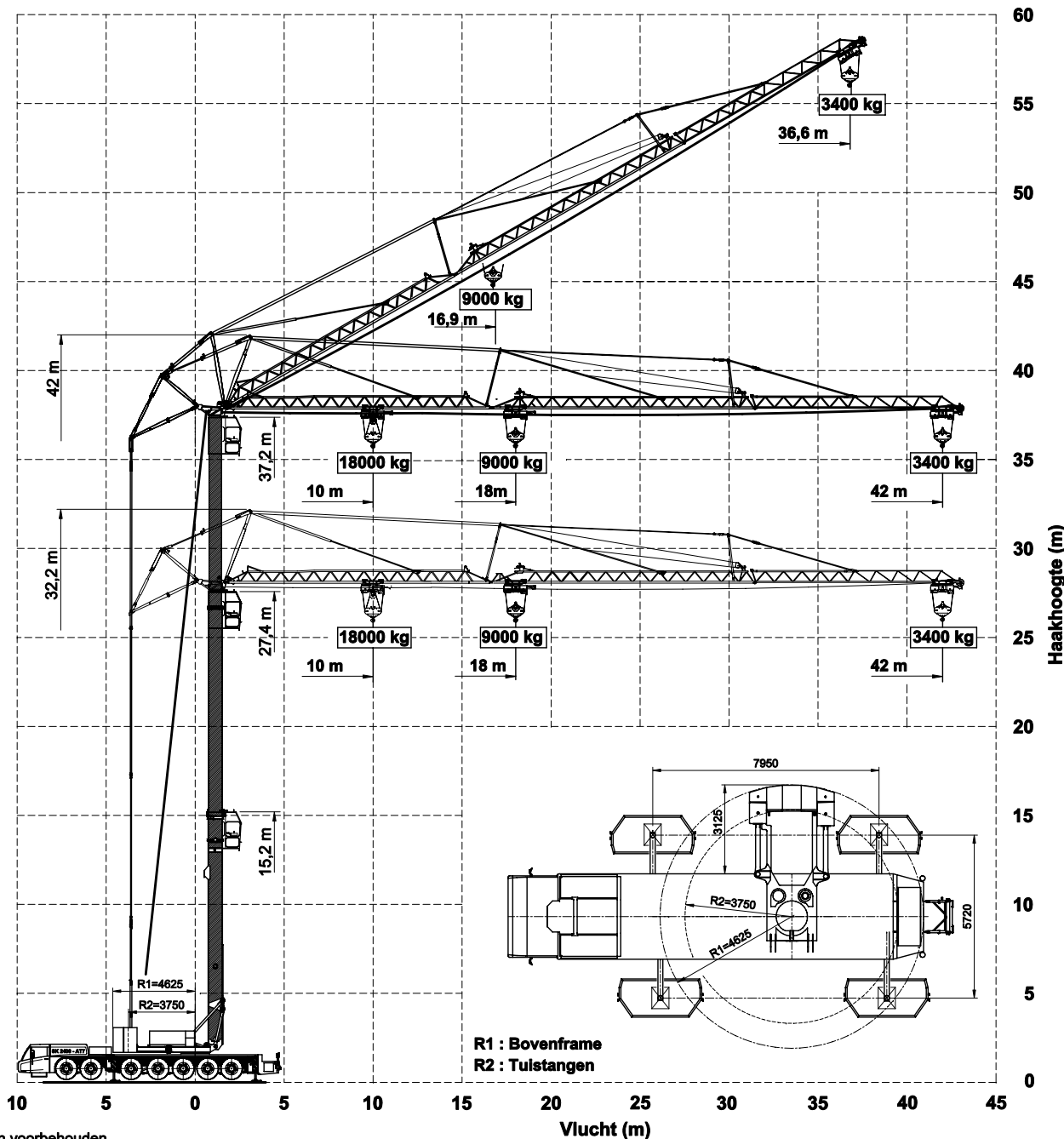

SPIERINGS
MOBILE CRANES

Merwedestraat 15
5347 KZ Oss NL
Tel. +31 (0)412-626964
Fax +31 (0)412-645299
www.spieringscranes.com

141-00260005A

**SPIERINGS**

MOBILE CRANES

Serienummer

Bouwjaar

Merk: **SPIERINGS**Type: **SK2400-AT7-50m****LM1****Kraankenmerk****(Kraan 42 m vlucht)**

Sterkte / stabiliteit : vlg. EN 13001

Kraankengetal

Max. last

Max. vlucht
bij max. lastMax. ton-
meter cap.Max.
gieklengete

Stabiliteit : vlg. ISO 4305

Kraangroep : vlg. ISO 4301-2.A4

204 tm**18,0 ton****13,5 m****223 tm****42 m**

Max snelheden

Giek horizontaal / 30° getopt



m/min	kg
10	18000
20	9000
30	4500
50	2250
75	0

kg
18000
9000
4500
2250
0

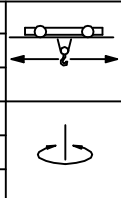

0 - 70 m/min
0-0,9 omw/min

Alle bewegingen van de kraan zijn hydraulisch traploos regelbaar.
30° Toppen mogelijk vanuit kraankabine of met de afstandsbediening.

Zwenkbereik van de kraan onbeperkt (360°) in afgestempelde stand.
Opgesteld verrijden alleen mogelijk onder speciale voorwaarden (zie handleiding).
De kraan geheel strijken bij windkracht 10 (24 m/sec) en wanneer de kraan voor een langere periode onbeheerd wordt achtergelaten.

Ballastgewicht kraan : 23000 kg.
Aangegeven last is bedrijfslast.
Max. reeptrek : 4500 kg.
2 hijsparten : 9000 kg.
4 hijsparten : 18000 kg.
Windoppervlak last max. 1,0 m²/ ton.
Bedrijfstemperatuur : -15°C tot +40°C.

Kraan afstempelen vlg. voorschrift.
Stempelvierhoek : 7,95 x 7,63 m.
Werken toegestaan t/m windkracht 7 (17 m/s)
Stempelvierhoek : 7,95 x 5,72 m.
Werken toegestaan t/m windkracht 7 (17 m/s)
Maximale afstempelkracht: 600 kN.

100% HIJSTABEL**Afstempeling 7,95 m x 7,63 m****(t/m windkracht 7 (Bf))**

Giek horizontaal

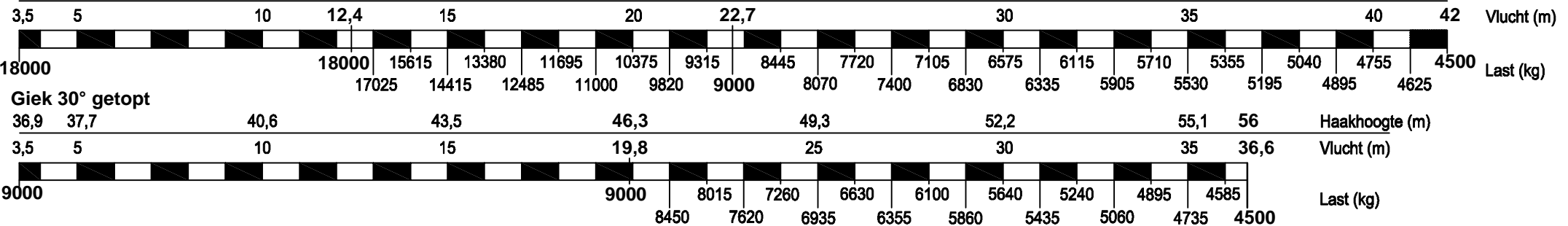

HAAKHOOGTE 25,7 / 35,5 m (HOOGTE ONDER DE GIEK 27,9 / 37,7 m)

**100% HIJSTABEL****Afstempeling 7,95 m x 5,72 m****(t/m windkracht 7 (Bf))**

Giek horizontaal



HAAKHOOGTE 25,7 / 35,5 m (HOOGTE ONDER DE GIEK 27,9 / 37,7 m)

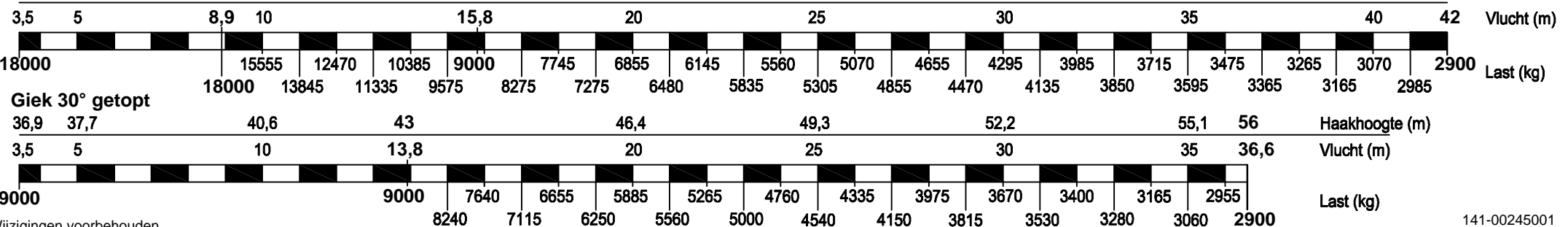

SPIERINGS

HYDRAULISCHE VOUWKRAAN

SK2400-AT7

Hijzen en katten zijn niet gelijktijdig mogelijk
Gereduceerde kraansnelheden (1/3 nominaal)

Opbouwschema van de kraan

Max. stempeldruk : 615 kN

Afm. voetplaat : 750x600 mm

Bodemdruk : 1,37 N/mm²

Giek uitvouwbaar in elke richting (360°)

30° Toppen mogelijk vanuit kraankabine
of via de afstandsbediening

Afm. onderlegplaat : 3000x1340 mm

Bodemoppervlak : 3,585 m²

Bodemdruk : 0,17 N/mm²

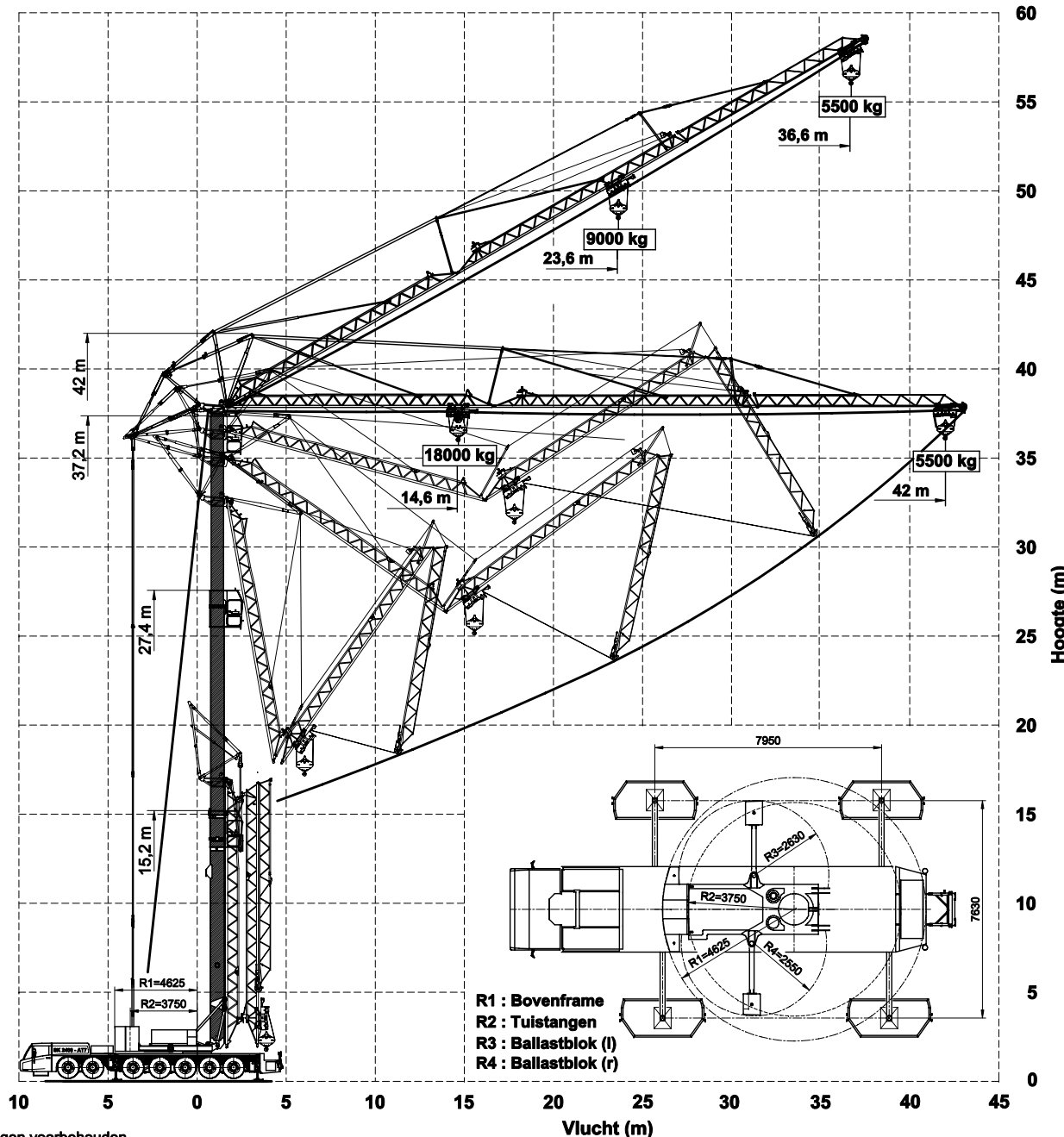

SPIERINGS
MOBILE CRANES

Merwedestraat 15

5347 KZ Oss NL

Tel. +31 (0)412-626964

Fax +31 (0)412-645299

www.spieringscranes.com

141-00260003A

SPIERINGS HYDRAULISCHE VOUWKRAAN SK2400-AT7

Hijsspecificaties

Afstempeling: 7,95 m x 7,63 m

Hijsen en katten zijn niet gelijktijdig mogelijk
Gereduceerde kraansnelheden (1/3 nominaal)

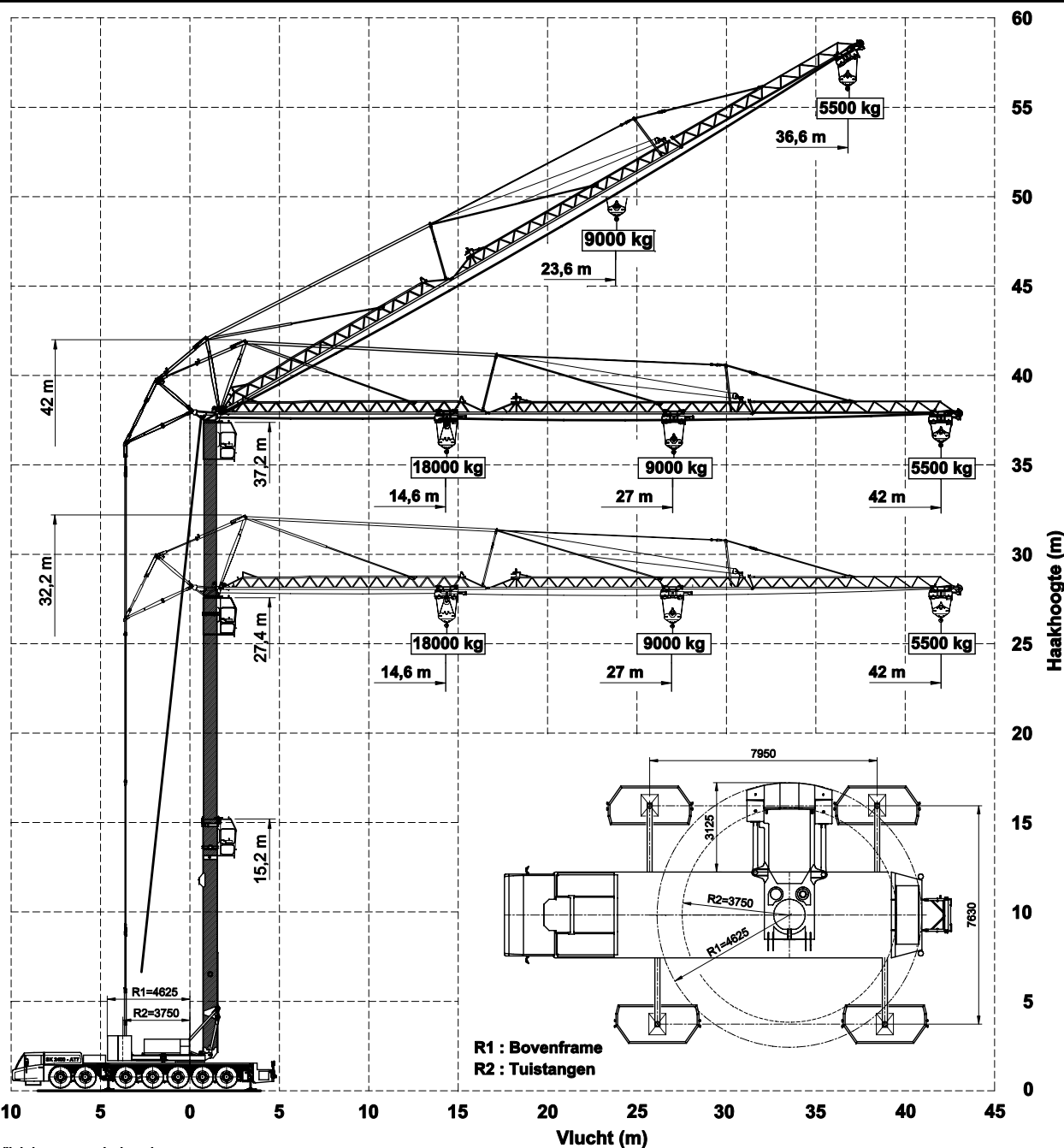

Haakhoogte (m)

SPIERINGS
MOBILE CRANES

Merwedestraat 15
5347 KZ Oss NL
Tel. +31 (0)412-626964
Fax +31 (0)412-645299
www.spieringscranes.com

141-00260004A

SPIERINGS HYDRAULISCHE VOUWKRAAN SK2400-AT7

Hijsspecificaties

Afstempeling: 7,95 m x 5,72 m

Hijsen en katten zijn niet gelijktijdig mogelijk
Gereduceerde kraansnelheden (1/3 nominaal)

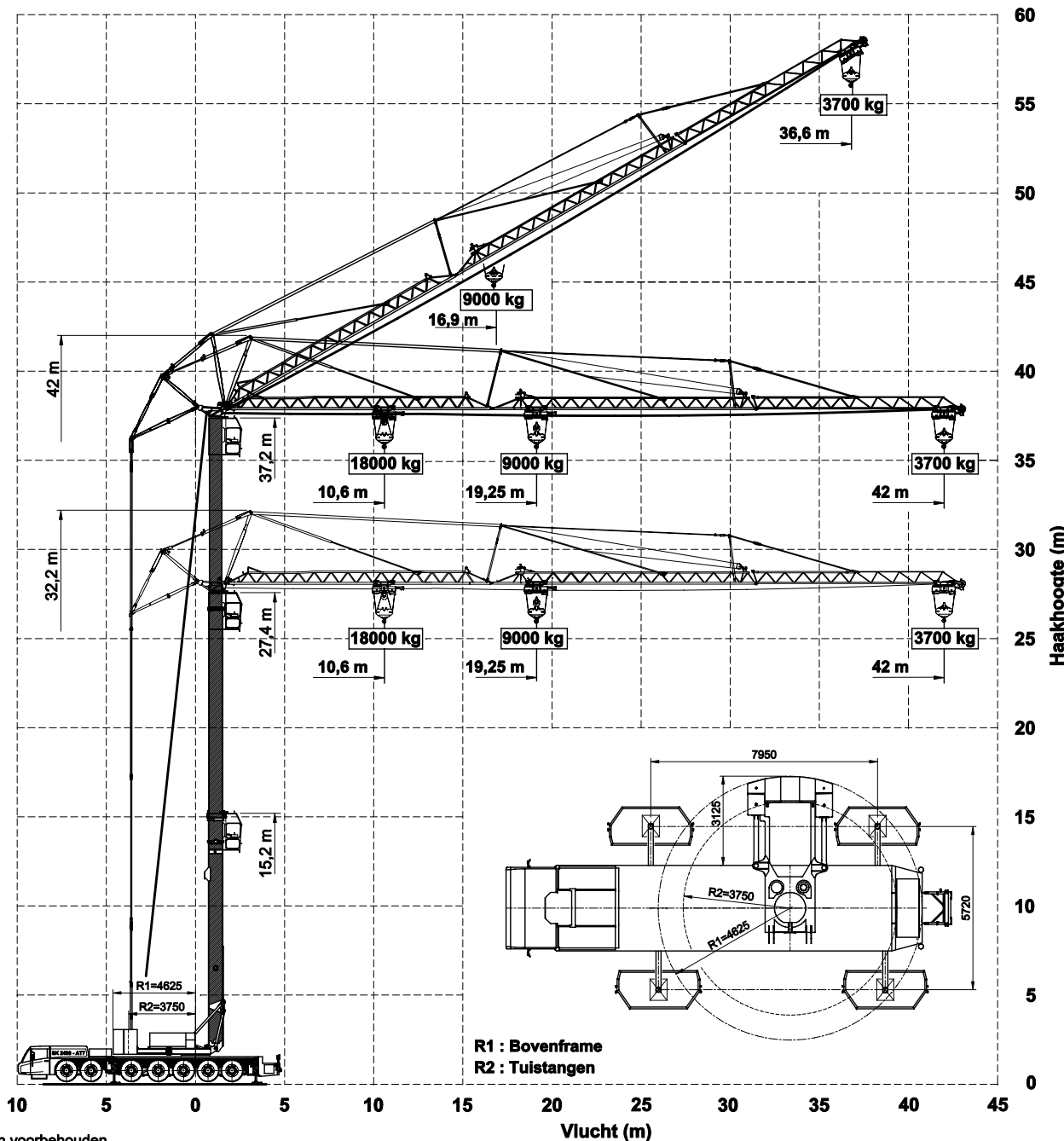

SPIERINGS
MOBILE CRANES

Merwedestraat 15
5347 KZ Oss NL
Tel. +31 (0)412-626964
Fax +31 (0)412-645299
www.spieringscranes.com

141-00260005A

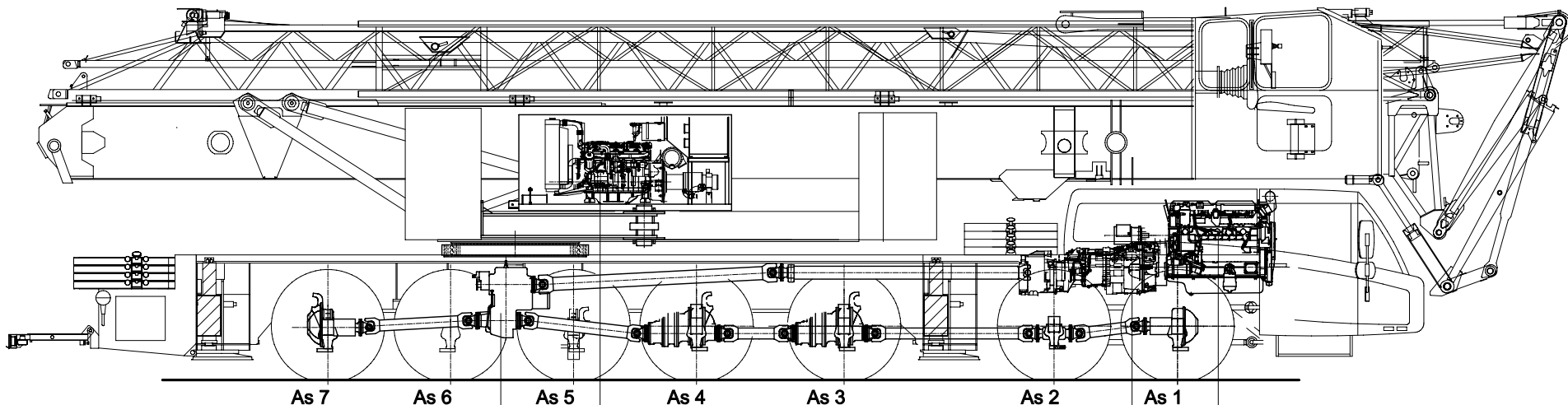

As 7

As 6

As 5

As 4

As 3

As 2

As 1

Tussenbak

STEYR VG2701 / 400

Wegversnelling $i=0,91$

Terreinversnelling $i=1,41$

Bovenmotor:

John Deere 4045HF475

Vermogen: 129 kW (2200 tpm)

Koppel: 700 Nm (1400 tpm)

Versnellingsbak:

ZF 12TC2740

Automaat

koppelomvormer (WSK)

+ retarder

Motor :

Euro IV

DAF: MX 375 S1 (12,9 ltr)

Vermogen: 375 kW (1900 tpm)

Koppel: 2500 Nm (1000-1410 tpm)

As 1 : gestuurd en aangedreven (eindvertraging, $i=7.33$)

As 2 : gestuurd en niet aangedreven

As 3 : gestuurd en aangedreven (eindvertraging $i=7.29$)

As 4 : gestuurd en aangedreven (eindvertraging $i=7.29$)

As 5 : gestuurd en niet aangedreven

As 6 : gestuurd en niet aangedreven

As 7 : gestuurd en aangedreven (eindvertraging $i=7.29$)

Banden

Vering van de truck: hydro-pneumatisch op alle assen, slag veercil.

Max. snelheid voertuig in 12e versnelling (begrensd)

Min. snelheid (dieselmotor 1000 tpm)

Totaalgewicht

: 445/75 R22,5

: 247 mm

: 83 km/uur

: 1,6 km/uur

: 84.000 kg.

AANDRIJFLIJN SPIERINGS VOUWKRAAN

SK 2400-AT7

SPIERINGS
MOBILE CRANES

Merwedestraat 15
5347 KZ Oss NL
Tel. +31 (0)412-626964
Fax +31 (0)412-645299
www.spieringscranes.com

SPIERINGS

HYDRAULISCHE VOUWKRAAN

SK2400-AT7

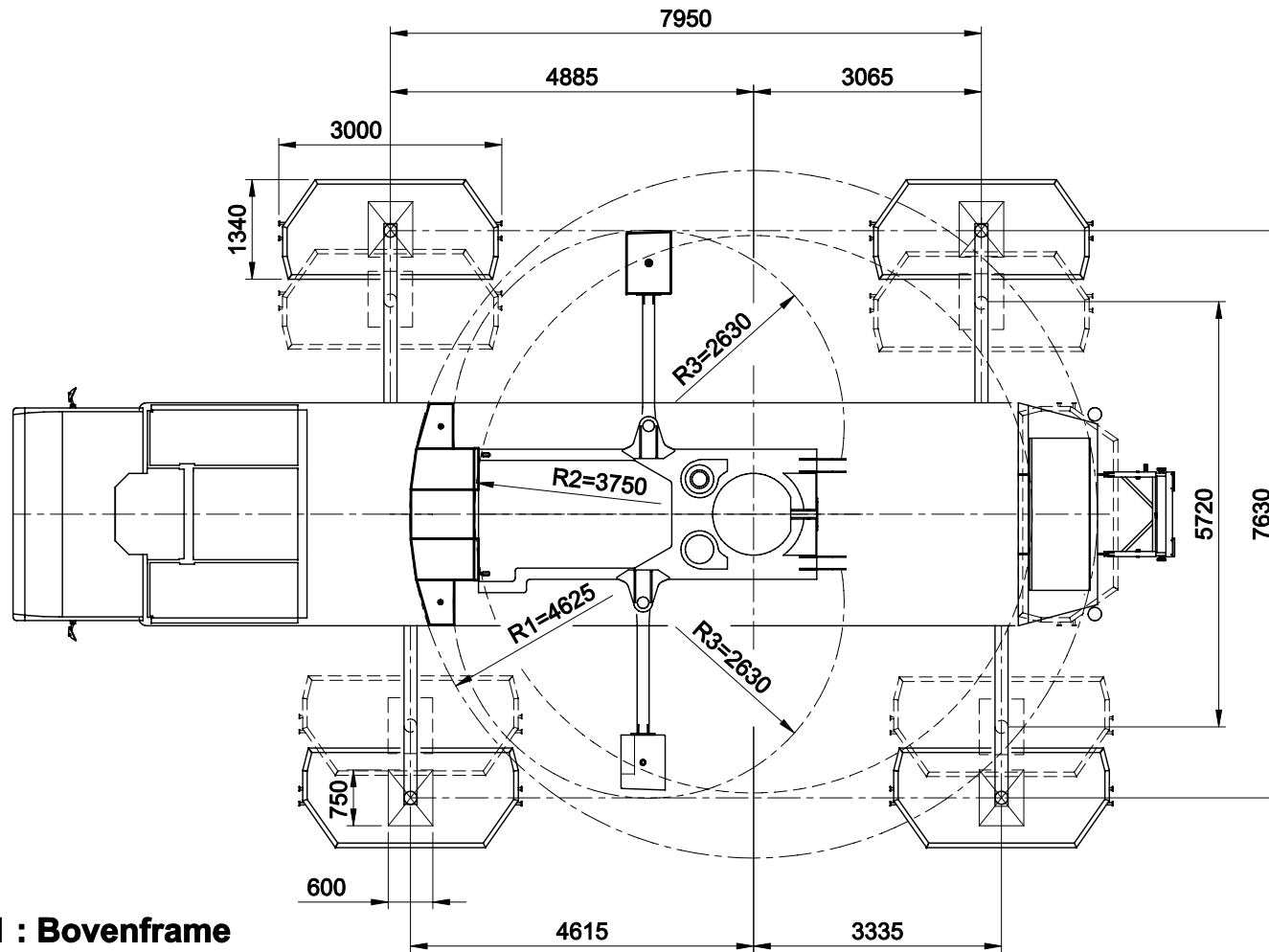

- R1 : Bovenframe**
- R2 : Tuistangen**
- R3 : Ballastblok (l)**
- R4 : Ballastblok (r)**

Overzicht afstempeling

Max. stempeldruk	615 kN
Afm. voetplaat	750x600 mm
Bodemdruk	1,37 N/mm ²
Afm. onderlegplaat	3000x1340 mm
Oppervlak	3,585 m ²
Bodemdruk	0,17 N/mm ²

SPIERINGS
MOBILE CRANES

Merwedestraat 15
5347 KZ Oss NL
Tel. +31 (0)412-626964
Fax +31 (0)412-645299
www.spieringscranes.com